



スコピオ スタビライザーヘッド



制御性

新システムにより、ドリフトの制御性がアップ

追従性

5軸機構により、操作時の追従性がアップ

防振性

マグネチックドッグ機構により、防振性がアップ

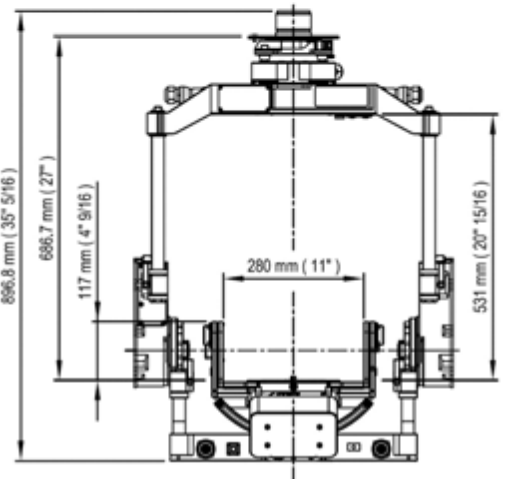
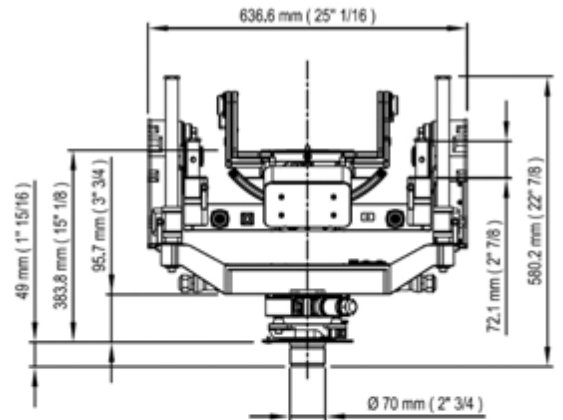

仕様	速度	120° / 毎秒
	回転	パン 360°
		チルト 270°
		ロール +/-30°
	ヘッド重量	43kg
	最大カメラ重量	45kg
	電力要件	DC30V
	スタンバイ電流	800 mA
最大電流	10A	
その他	防滴機能	

*内容は予告なく変更されることがあります。

